

DÉFERRAILLEUR POUR LIQUIDES

DEMOVER 250-400-800-1600 PLUS

CARACTÉRISTIQUES TECHNIQUES

DONNÉES	U.M.	250	400	800	1600
Puissance nominale des aimants	Gauss	16.000	16.000	16.000	16.000
Puissance électrique	kW	0,37+0,18	0,37+0,18	0,55+0,18	0,55+0,18
Consommation d'eau de lavage	l/s	0,10	0,15	0,15	0,20
Poids	N	300	330	650	1.480
Débit maximum	l/h	12.000	18.000	36.000	72.000

CARACTÉRISTIQUES DE FABRICATION

- Nettoyage automatique programmable
- Rouleaux avec aimants permanents à gradient élevé
- Toutes les parties au contact de l'acier inox AISI 304
- Motoréducteurs avec lubrification à vie
- Protections de sécurité en acier inox AISI 304

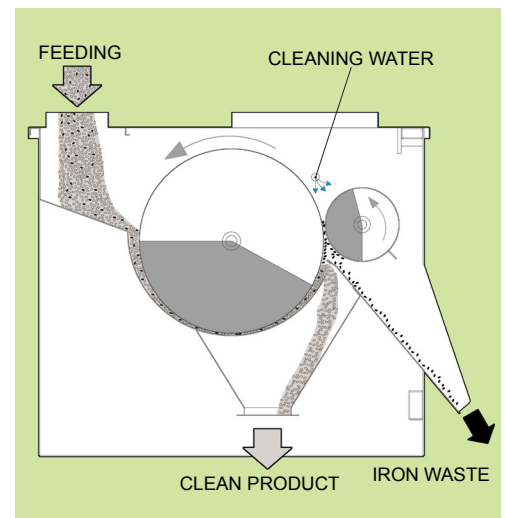
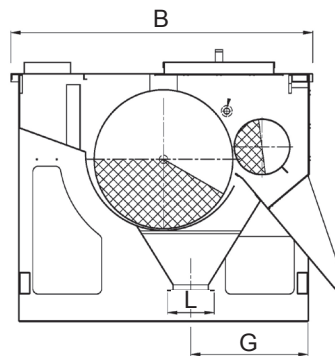
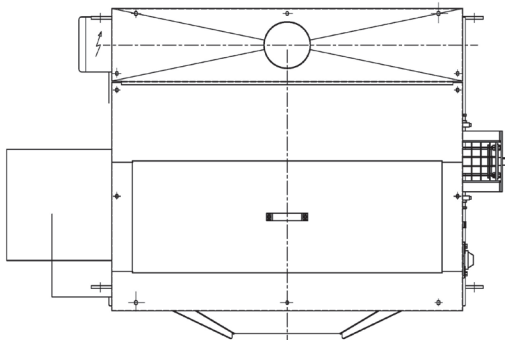
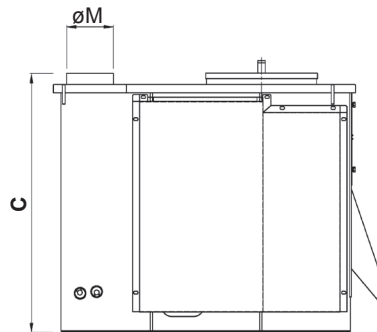
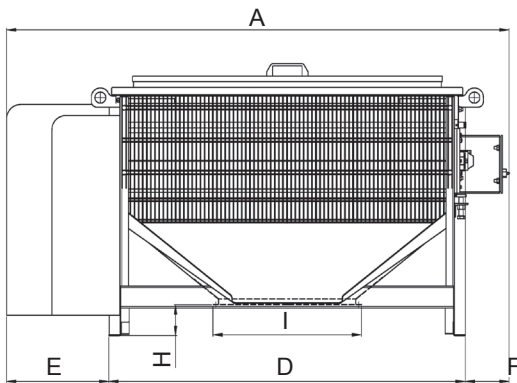

Mod./Hauteurs	A	B	C	D	E	F	G	H	I	L	øM
250	1356	793	661	896	310	150	272	12	290	170	170
400	1756	793	661	1296	310	150	272	12	540	170	170
800	1828	1098	942	1296	372	160	426	112	540	170	170
1600	2262	1644	1243	1697	400	165	500	112	940	240	300

UTILISATION

- Déferrisation de la barbotine
- Déferrisation des eaux de broyage

AVANTAGES

- Efficience constante assurée par le nettoyage complètement automatique.
- Aimants permanents pour un travail garanti dans toute condition
- Hauts débits avec des encombrements réduits

Les données sont indicatives - Les valeurs garanties sont fournies par Vibrotech s.r.l. sur demande - Toute reproduction, même partielle, est interdite.