

## TAMIS VIBRANT POUR POUSSIÈRES

VBP 800 1X

## CARACTÉRISTIQUES TECHNIQUES

DATI	U.M.	800
Nombre de tamis pour criblage	N.	1
Surface de criblage	m <sup>2</sup>	0,36
Puissance électrique	kW	0,48
Force centrifuge	N	5886
Moteur vibreur	Type	MV 116/4
Poids	N	687

## CARACTÉRISTIQUES DE FABRICATION

- Complètement en acier AISI 304
- Compact et maniable
- Moto-vibreux avec lubrification long life
- Système de remplacement du filet pratique et maniable

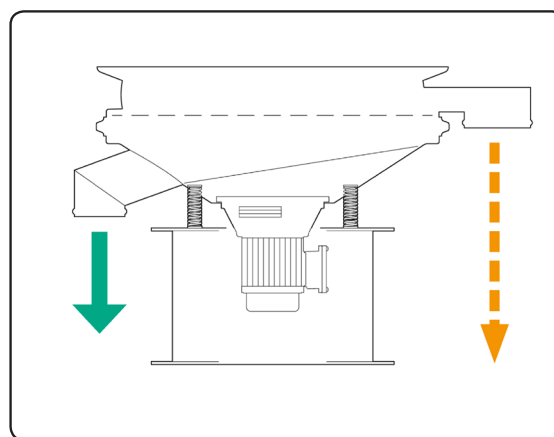
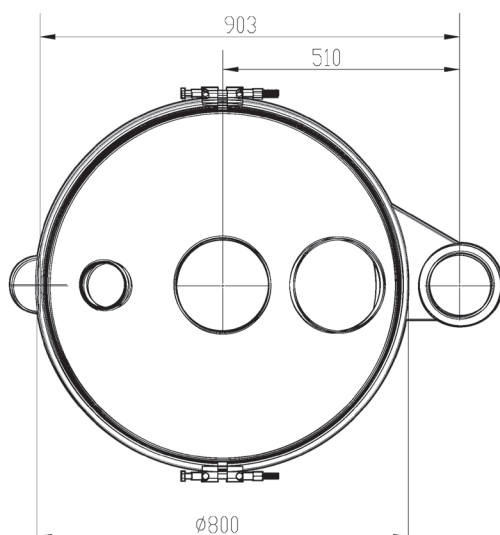
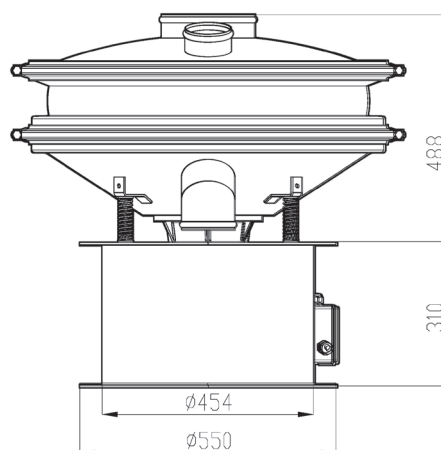
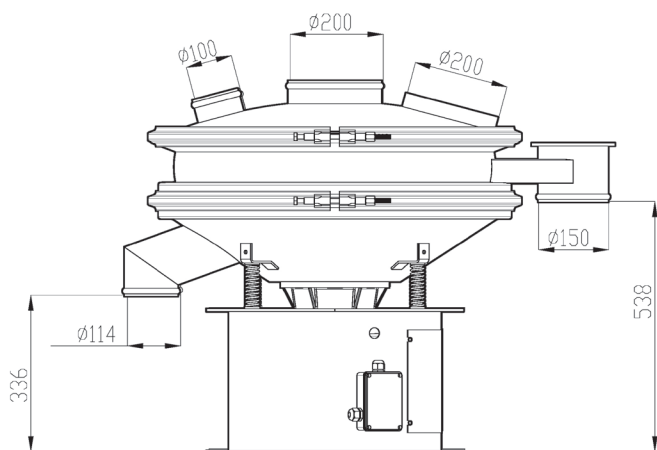

## UTILISATION

- Tamisage des poussières fines
- Disponible pour le tamisage des liquides

## ACCESSOIRES ET VARIANTES

- Couvercle anti-poussière avec hublot d'inspection et prise d'aspiration
- Différents systèmes pour le débouchage automatique des filets de tamisage
- Chariot avec roues ou soubassement fixe
- Version pour aliments avec certifications FDA

Les données sont indicatives - Les valeurs garanties sont relâchées par Vibrotech s.r.l. sur demande - Toute reproduction même partielle est interdite.