

## TAMIS VIBRANT POUR ÉMAUX

VSL 600 1/Y ABS

## CARACTÉRISTIQUES TECHNIQUES

DONNÉES	U.M.	600 1/Y ABS
Nombre de tamis pour criblage :	Nbre	1
Surface de criblage	m <sup>2</sup>	0,264
Puissance électrique	kW	0,48
Force centrifuge	N	4.198
Moto-vibreur	Type	MV 112/2
Poids	N	559

## CARACTÉRISTIQUES DE FABRICATION

- Chariot en acier inox AISI 304 avec une roue pivotante
- Tubes télescopiques pour le réglage en hauteur du tamis
- Pièces en acier inox AISI 304 L – rugosité ≤ 0,5 Ra $\mu$
- Degré de protection : IP65
- Bande supérieure en ABS thermoformé
- Pommeaux de serrage

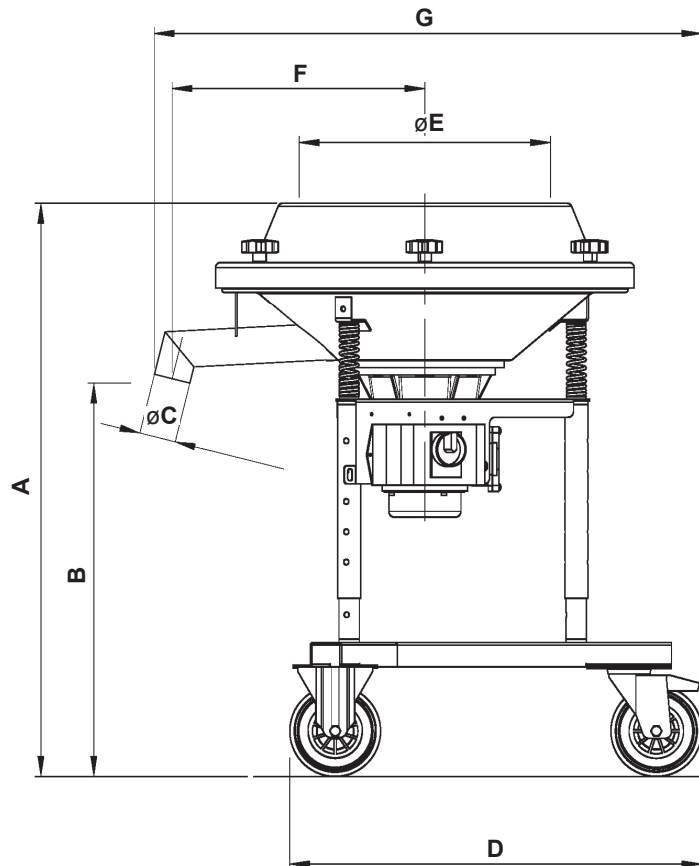

Mod./Hauteurs	A	B	∅C	D	∅E	F	G
600 1/Y	896÷1096	598÷798	60.3	680x740	415 - ouverture	417	903

## UTILISATION

- Criblage des émaux céramiques

Les données sont indicatives - Les valeurs garanties sont fournies par Vibrotech s.r.l. sur demande - Toute reproduction, même partielle, est interdite.