

TAMIS VIBRANT POUR ÉMAUX

VSL 900 1/Y ABS

CARACTÉRISTIQUES TECHNIQUES

DONNÉES	U.M.	900 1/Y ABS
Nombre de tamis pour criblage :	Nbre	1
Surface de criblage	m ²	0,587
Puissance électrique	kW	0,73
Force centrifuge	N	10.300
Moto-vibreux	Type	MV 125/2
Poids	N	1.100

CARACTÉRISTIQUES DE FABRICATION

- Chariot en acier inox AISI 304 avec une roue pivotante
- Tubes télescopiques pour le réglage en hauteur du tamis
- Pièces en acier inox AISI 304 L – rugosité $\leq 0,5 \text{ Ra}_{\mu}$
- Degré de protection : IP65
- Bande supérieure en ABS thermoformé
- Système de serrage : demi-coquilles avec tirants

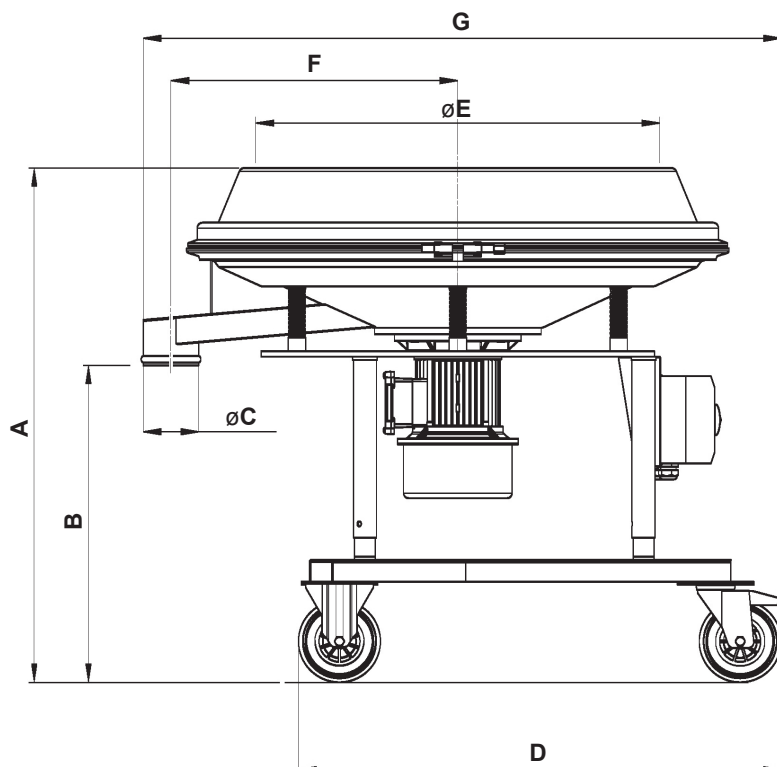

Mod./Hauteurs	A	B	∅C	D	∅E	F	G
900 1/Y	941÷1141	580÷780	102	884÷942	740 - ouverture	525	1168

UTILISATION

- Criblage des émaux céramiques

Les données sont indicatives - Les valeurs garanties sont fournies par Vibrotech s.r.l. sur demande - Toute reproduction, même partielle, est interdite.